

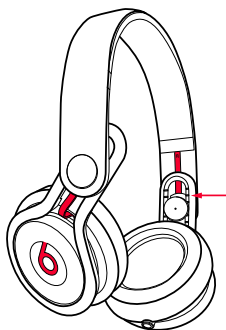

Mixr
User Guide

Table of Contents

繁體中文	重要安全資訊	4
	使用線控麥克風	7
	連接、聆聽、享受	9
日本語	安全に関する重要情報	10
	リモート マイクの使用	13
	つなぐ、聴く、楽しむ	15
한국어	중요 안전 정보	16
	원격 마이크 사용	19
	연결, 듣기, 즐기기	21
简体中文	重要安全信息	22
	使用线控麦克风	25
	连接、聆听、享受	27
EN	Important Safety Information	28
	Using the Remote Mic	31
	Connect, Listen, Enjoy	33



1

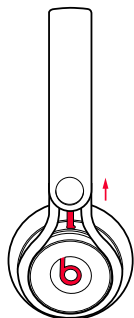

2

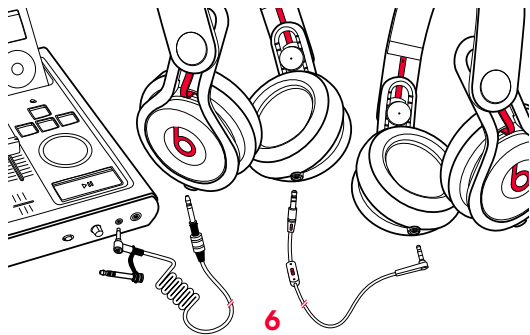

5

6

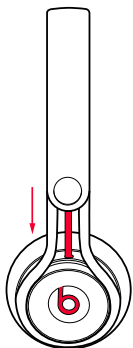

3

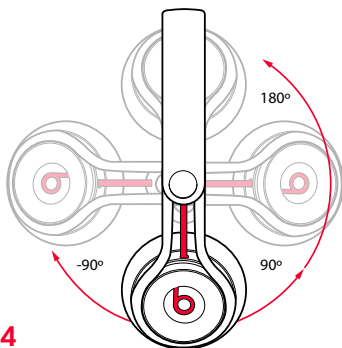

4

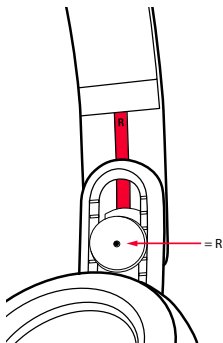

7



重要安全資訊

負責任地聆聽

為了避免聽力受損，請務必在連接耳機前先調低音樂播放器的音量。在將耳機放入耳內/耳上之後，再逐漸調高音量，直至達到舒適的聆聽水平。噪音等級以分貝 (dB) 衡量，暴露於 85 dB 或更高噪音會導致逐漸聽力受損。請監督您的使用情況，聽力受損是響度相對於時間的一個函數。聲音越響亮，您能夠暴露的時間就越短。聲音越輕柔，您能夠聆聽的時間就越長。

耳朵的生理機能

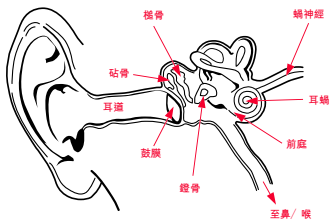

繁體中文

分貝 (dB) 表對某些常見聲音進行比較，並列出了它們可能對聽力造成損害的排名。

聲音	噪音等級 (dB)	效果
低語	30	非常安靜
安靜的辦公室	50-60	舒適的聽力等級在 60 dB 以下
吸塵器、吹風機	70	造成干擾；妨礙電話交談
食物料理機	85-90	85 dB 是開始造成聽力受損 (8 小時) 的等級
垃圾清運車、混凝土攪拌機	100	建議無保護措施而暴露在 90-100 dB 聲音下的時間不要超過 15 分鐘
電鋸、電鑽/風鎚	110	經常暴露於超過 100 dB 的聲音 1 分鐘以上有造成永久性聽力受損的風險
搖滾音樂會 (因情況而異)	110-140	感覺疼痛的閾值約從 125 dB 左右開始

*表格資訊來自 http://www.nidcd.nih.gov/health/education/teachers/pages/common_sounds.aspx

「... 一個普通人能夠以 70% 的音量每天安全地聆聽 iPod 4.6 小時。」

「... 瞭解聆聽音樂的音量和時長極為重要。」

摘自 <http://www.cbc.ca/health/story/2006/10/19/music-earphones.html>

即使在安全限度內，也能夠充分發揮設備功效，並享受出色的聲音表現。我們的耳機能讓您在較低的音量下，前所未有地聽到更多細節。

負責任地使用

切勿在不安全的情況下使用耳機，例如駕車、過馬路或從事需要全神貫注的任何活動時，或處於此類環境之中時。

駕車時使用耳機不僅危險，而且在許多地方還屬於違法。因為這會降低您聽到車外涉及生命安全聲音的機會，例如其他汽車的鳴笛聲和救護車的警報聲。駕車時請勿配戴耳機。您可以使用車內 FM 發射機來聆聽移動媒體裝置的內容。

若要瞭解如何建立安全的聽力等級，並查看其他重要安全指南。請瀏覽消費類電子產品協會 (Consumer Electronics Association) 的網站 www.ce.org 和耳聾研究基金會 (Deafness Research Foundation) 網站 www.drf.org。

使用線控麥克風

Beats Mixr 耳機附有一條線控麥克風纜線，可讓您自由地控制您的手機或音樂播放器。

功能包括：

- 播放▶
- 暫停||
- 跳至下一曲/
上一曲▶▶◀◀
- 快轉/
倒帶▶▶▶▶◀◀◀◀
- 接聽📞
- 掛斷電話📞
- 語音命令🗣️
- 語音控制+/-

iPod、iPhone 和 iPad

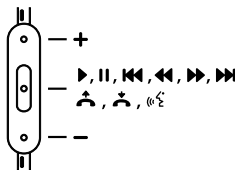

HTC、黑莓和安卓

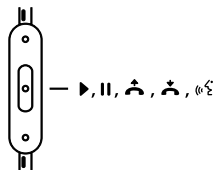

注意：功能會因設備而異。

播放或暫停歌曲或視訊：按下並放開中央按鈕。重複操作可以恢復播放。

向前或向後跳至下一歌曲或視訊：迅速按下並放開中央按鈕兩次可以向前跳至下一曲。迅速按下並放開三次可以向後跳至上一曲。

歌曲或視訊的快轉或倒帶：迅速按下中央按鈕兩次，並在第二次按下時保持不放即可快轉。當要停止快轉時，請放開。若要倒帶，請按下中央按鈕三次，並在第三次按下時保持不放。

接聽或掛斷電話：按下並放開中央按鈕一次可以接聽電話。重複操作將掛斷電話。

拒接來電：按下中央按鈕並保持兩秒鐘，然後放開。當您放開時會發出兩次嗶聲，表示操作成功。

語音命令：按下中央按鈕並保持不放，直到語音啟動。功能會因設備而異。

音量控制：按頂部按鈕以增加音量。按底部按鈕可降低音量。功能會因設備而異。

連接、聆聽和享受

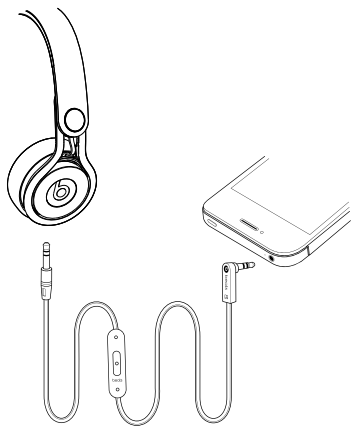

立即註冊您的 **Beats**

www.beatsbydre.com/register



安全に関する重要情報

使用上の注意

聴覚障害が発生しないよう、ミュージック プレーヤーの音量を下げてから、ヘッドフォンにつないでください。ヘッドフォンを装着してから、聴きやすいレベルまで音量を少しずつ上げてください。ノイズ レベルはデシベル (dB) で計測します。85 dB 以上の騒音を経験すると、徐々に難聴になる可能性があります。使用時間に注意してください。難聴は音量だけでなく時間数に関係して発生します。音が大きければ大きいほど、聴くことができる時間は短くなり、音が小さければ小さいほど、聴くことができる時間は長くなります。

耳の構造

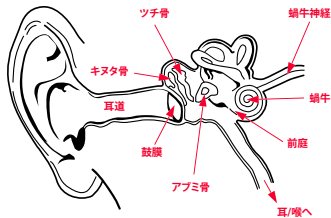

日本語

このデシベル (dB) に関する表は、一般的な音声を比較し、聴力の危険性について評価したものです。

音声	ノイズ レベル (dB)	影響
ひそひそ声	30	非常に静か
静かな職場	50-60	快適な聴音レベルは、60 dB 未満です
掃除機、ヘアドライヤー	70	さわがしい、電話が聞こえにくい
フード ミキサー	85-90	85 dB は難聴が発生するレベルです (8 時間経過)
ごみ回収トラック、コンクリートミキサー車	100	90~100 dB の環境で防音保護具を着用しない場合、15 分以上経過しないよう推奨されています
チェーンソー、ドリル/削岩機	110	100 dB を超える騒音を 1 分以上定期的に経験すると、回復不可能な難聴になる危険があります
ロック コンサート (ケースバイケース)	110-140	耳が痛くなるレベルは、およそ 125dB です

* 図表の情報は http://www.nidcd.nih.gov/health/education/teachers/pages/common_sounds.aspx から引用

日本語

「... 普通の人は、iPod を毎日 70% の音量で 4.6 時間使用しても問題ありません。」

「... 音量と時間数を把握することが非常に重要です。」

(<http://www.cbc.ca/health/story/2006/10/19/music-earphones.html>から引用)

お持ちの機器を最大限活用し、安全な音量で素晴らしいオーディオ性能を堪能してください。当社のヘッドフォンは、低音量でもこれまでになく精密に音を再現することができます。

利用規約

車の運転中、道路の横断中、周囲に十分注意を払うことが必要な作業中や環境にいる場合など、ヘッドフォンの使用が危険となる場合は、ヘッドフォンを使用しないでください。

ヘッドフォンを装着したまま車を運転することは危険です。また、他の車のクラクションや救急車のサイレンなど、生命に関わる車外音が聞こえにくくなるため、多くの地域において違法行為となっています。運転中は、ヘッドフォンを装着しないでください。モバイルメディアデバイスを聴く場合には、FM トランスミッターを使用してください。

米国消費者電子協会 (www.ce.org) や聴覚障害研究財団 (www.drf.org) の Web サイトを参照し、安全なリスニング レベルを設定する方法を理解するとともに、その他の安全に関する重要なガイドラインを確認してください。

リモートマイクの使用

Beats Mixr ヘッドフォンには、電話やミュージックプレーヤーをより自由にコントロールできる、リモートマイクケーブルが同梱されています。

次のような機能があります。

- 再生▶
- 一時停止||
- 早送り/
巻戻し▶▶◀◀
- 高速再生/
高速巻戻し▶▶▶▶◀◀◀◀
- 通話☎
- 通話終了☎
- 音声コマンドⓂ
- 音量コントロール+ -

iPod, iPhone と iPad

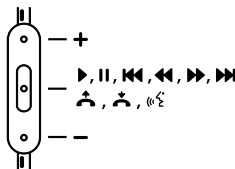

HTC, Blackberry と Android

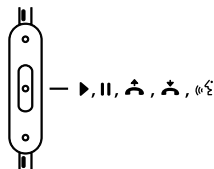

注：機能はデバイスごとに異なります。

音楽や動画の再生または一時停止: 真中のボタンを押して、手を離します。再開するには、この手順を繰り返します。

次の曲や動画への早送りまたは巻き戻し: 早送りするには、真中のボタンを軽く 2 回押しします。巻き戻すには、軽く 3 回押しします。

曲や動画の高速再生または高速巻き戻し: 高速再生をするには、真中のボタンを軽く 2 回押しして、2 回目に押す時にボタンを押したままにします。高速再生を止めたいところで、手を離します。高速巻き戻しをするには、真中のボタンを 3 回押しして、3 回目に押す時にボタンを押したままにします。

通話または通話の終了: 通話するには、真中のボタンを 1 回押しします。通話を終了するには、同じ手順を繰り返します。

着信拒否: 真中のボタンを 2 秒押してから、手を離します。手を離す時に、2 回ピーという音がして、操作が正しく行われたことを通知します。

音声コマンド: 音声機能がスタートするまで、真中のボタンを押したままにします。機能はデバイスごとに異なります。

音量コントロール: 上のボタンを押すと音量が上がります。下のボタンを押すと音量が下がります。機能はデバイスごとに異なります。

つなぐ、聴く、楽しむ

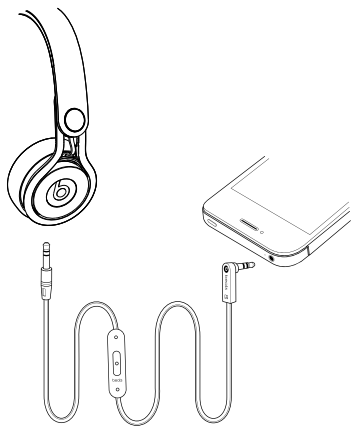

Beats の登録はこちらから

www.beatsbydre.com/register



중요 안전 정보

올바른 청취

청각 손상을 방지하려면 헤드폰을 연결하기 전에 뮤직 플레이어의 볼륨을 낮추십시오. 헤드폰을 귀에 끼운 후에 편안하게 들릴 때까지 볼륨 레벨을 점차적으로 올리십시오. 소음 레벨은 데시벨 (dB)로 측정되며 85dB 이상의 소음에 노출되면 점차적으로 청력이 손실될 수 있습니다. 사용 시간을 관찰하십시오. 청력 손실은 시간 대비 소음의 함수입니다. 소리가 더 클수록 노출될 수 있는 시간을 줄이십시오. 소리가 더 적을수록 더 오래 들을 수 있습니다.

귀의 생리학

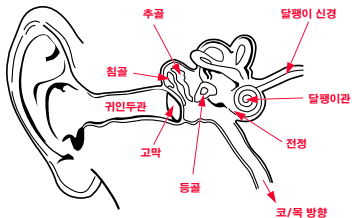

한국어

데시벨(dB) 표는 몇 가지 일반적인 소리를 비교하며 잠재적인 청각 유해성의 순위를 나타냅니다.

소리	소음 레벨 (dB)	효과
속삭임	30	매우 조용히
조용한 사무실	50-60	편안한 청취 레벨은 60dB 이하입니다.
진공 청소기, 헤어 드라이어	70	개입적; 전화 대화 방해
믹서기	85-90	85dB은 청각 손상(8시간)이 시작되는 레벨입니다.
쓰레기차, 레미콘차	100	90-100dB 사이의 소리에 보호되지 않은 노출 권장 시간은 15분 미만입니다.
전동톱, 드릴/잭해머	110	100dB 이상의 소리에 1분 이상 정기적인 노출은 영구 청각 손상의 위험이 있습니다.
록 콘서트(다양함)	110-140	통증 임계값은 125dB 근처에서 시작됩니다.

*http://www.nidcd.nih.gov/health/education/teachers/pages/common_sounds.aspx의 차트 정보

한국어

“... 보통 사람은 매일 4.6시간 동안 70% 볼륨 수준에서 iPod을 안전하게 들을 수 있습니다.”

“... 음악을 듣는 볼륨 레벨과 청취 시간을 파악하는 것이 매우 중요합니다.”

출처: <http://www.cbc.ca/health/story/2006/10/19/music-earphones.html>

사용 중인 장비를 최대한 활용하고 안전한 레벨에서 뛰어난 오디오 성능을 즐기십시오. 당사의 헤드폰을 사용하면 전보다 낮은 볼륨 레벨에서도 더욱 섬세한 사운드를 들을 수 있습니다.

올바른 사용

안전하지 않다면 헤드폰을 사용하지 마십시오. 즉, 차량을 운전할 경우, 거리를 건널 때, 어떤 활동 중이거나 주변에 완전히 주의를 기울여야 하는 환경 등입니다.

헤드폰을 착용하고 운전하는 것은 위험합니다. 다른 차량의 경적 및 응급 차량 사이렌 등과 같이 차량 밖에 주위의 생명 구조음을 들을 수 없기 때문에 대부분의 지역에서 헤드폰을 착용하고 운전하는 것은 불법입니다. 운전 중에는 헤드폰을 착용하지 마십시오. 대신에 FM 송신기를 사용하여 모바일 미디어 장치로 들으십시오.

안전한 청취 레벨을 설정하는 방법을 확인하고 미국소비자전자협회(Consumer Electronics Association)(www.ce.org) 및 미국난청연구재단(Deafness Research Foundation)(www.drf.org)에서 기타 중요 안전 지침을 검토하십시오.

원격 마이크 사용

Beats Mixr 헤드폰은 전화기 또는 뮤직 플레이어를 더 자유롭게 제어할 수 있는 원격 마이크 케이블이 장착되어 제공됩니다.

기능:

• 재생 ▶

• 일시 정지 ||

• 앞으로/
뒤로 건너뛰기 ▶▶▶▶

• 앞으로/
뒤로 검색 ▶▶▶▶

• 응답 📞

• 통화 종료 📞

• 음성 명령 🗣️

• 볼륨 조절 +-

iPod, iPhone 및 iPad

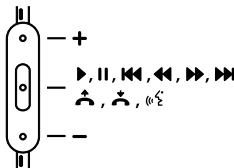

HTC, Blackberry 및 Android

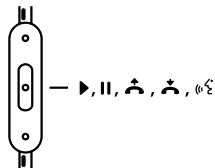

참고: 기능은 장치에 따라 다릅니다.

한국어

노래 또는 비디오 재생/일시 정지: 가운데 버튼을 눌렀다 떼십시오. 재개하려면 같은 동작을 반복하십시오.

다음 노래 또는 비디오로 트랙을 건너뛰거나 뒤로 이동: 앞으로 건너뛰려면 가운데 버튼을 빠르게 두 번 눌렀다 떼십시오. 뒤로 건너뛰려면 가운데 버튼을 빠르게 세 번 눌렀다 떼십시오.

노래 또는 비디오의 앞으로 또는 뒤로 검색: 가운데 버튼을 빠르게 두 번 누르고 두 번째 누를 때 누르고 있으면 앞으로 검색합니다. 검색을 멈추려면 손을 떼십시오. 뒤로 검색하려면 가운데 버튼을 세 번 누르고 세 번째 누를 때 누르고 있으십시오.

통화 응답 또는 종료: 응답하려면 가운데 버튼을 한 번 눌렀다 떼십시오. 통화를 종료하려면 같은 동작을 반복하십시오.

수신 전화 거부: 가운데 버튼을 2초 동안 누르고 있는 후 떼십시오. 작동이 성공했음을 알리는 두 번의 비프음이 들립니다.

음성 명령: 음성 활성화가 시작될 때까지 가운데 버튼을 누르고 있으십시오. 기능은 장치에 따라 다릅니다.

볼륨 조절: 맨 위 버튼을 누르면 볼륨이 올라갑니다. 맨 아래 버튼을 누르면 볼륨이 내려갑니다. 기능은 장치에 따라 다릅니다.

연결, 듣기 및 즐기기

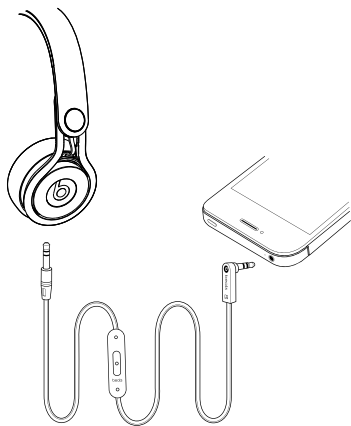

지금 Beats 등록

www.beatsbydre.com/register



重要安全信息

负责任地聆听

为了避免听力受损，请务必在连接耳机前先调低音乐播放器的音量。在将耳机放入耳内/耳上之后，再逐渐调高音量，直至达到舒适的聆听水平。噪音级以分贝 (dB) 衡量，暴露于 85 dB 或更高噪音会导致逐渐听力受损。请监督您的使用情况；听力受损是响度相对于时间的一个函数。声音越响亮，您能够暴露的时间就越短。声音越轻柔，您能够聆听的时间就越长。

耳朵的生理结构

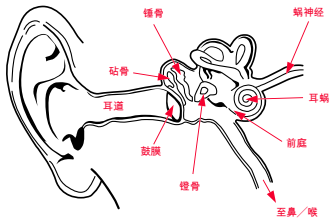

简体中文

分贝 (dB) 表对某些常见声音进行比较, 并列出了它们可能对听力造成损害的排名。

声音	噪音级别 (dB)	效果
低语	30	非常安静
安静的办公室	50-60	舒适的听力级别在 60 dB 以下
吸尘器、吹风机	70	造成干扰; 妨碍电话交谈
食物料理机	85-90	85 dB 是开始造成听力受损 (8 小时) 的级别
垃圾清运车、混凝土搅拌机	100	建议无保护措施而暴露在 90-100 dB 声音之下的时间不要超过 15 分钟
电锯、电钻/风镐	110	经常暴露于超过 100 dB 的声音 1 分钟以上会有永久性听力受损的风险
摇滚音乐会 (因情况而异)	110-140	感觉疼痛的阈值在 125 dB 左右开始

*表格信息来自 http://www.nidcd.nih.gov/health/education/teachers/pages/common_sounds.aspx

简体中文

“... 一个普通人能够以 70% 的音量每天安全地聆听 iPod 4.6 小时。”

“... 了解聆听音乐的音量和时长极为重要。”

摘自 <http://www.cbc.ca/health/story/2006/10/19/music-earphones.html>

即使在安全限度内，也能够充分发挥设备功效，并享受出色的声音表现。我们的耳机能让您以更低音量前所未有地听到更多细节。

负责任地使用

切勿在不安全的情况下使用耳机，例如驾车、过马路或从事需要全神贯注的任何活动时，或处在此类环境之中时。

驾车时使用耳机不仅危险，而且在许多地方还属于违法，因为这会降低您听到车外关乎您生命安全声音的机会，例如其他汽车的鸣笛声和救护车的警报声。驾车时请勿配戴耳机。您可代之以使用车内 FM 发射机来聆听移动媒体设备上的内容。

若要了解如何设立安全的听力级别，并查看其他重要安全指南，请访问消费类电子产品协会 (Consumer Electronics Association) 的网站 www.ce.org 和耳聋研究基金会 (Deafness Research Foundation) 的网站 www.drf.org。

使用线控麦克风

Beats Mixr 耳机随附有一个线控麦克风线缆，为您控制手机或音乐播放器提供了更大的自由度。

功能包括：

- 播放 ▶
- 暂停: ||
- 跳至下一曲 / 上一曲 ▶▶ / ◀◀
- 快进 / 快退 ▶▶▶ / ◀◀◀
- 接听 📞
- 挂断电话 📞
- 语音命令 🗣️
- 音量控制 + -

iPod、iPhone、iPad

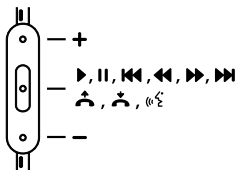

HTC、黑莓和安卓

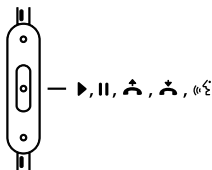

注意：功能会因设备而异。

简体中文

播放或暂停歌曲或视频: 按下并放开中央按钮。重复操作可以恢复播放。

向前或向后跳至下一歌曲或视频: 两次迅速按下并放开中央按钮可以向前跳至下一曲。三次迅速按下并放开可以向后跳至上一曲。

歌曲或视频的快进或快退: 迅速按下中央按钮两次,并在第二次按下时保持不放,即可快进。当要停止快进时,请放开。若要快退,请按下中央按钮三次,并在第三次按下时保持不放。

接听或挂断电话: 按下并放开中央按钮一次可以接听电话,重复操作将挂断电话。

拒接来电: 按下中央按钮并保持两秒钟,然后放开。当您放开时会发出两次哔声,表示操作成功。

语音命令: 按下中央按钮并保持不放,直到语音激活启动。功能会因设备而异。

音量控制: 按顶部按钮将加大音量,按底部按钮将减小音量。功能会因设备而异。

连接、聆听和享受

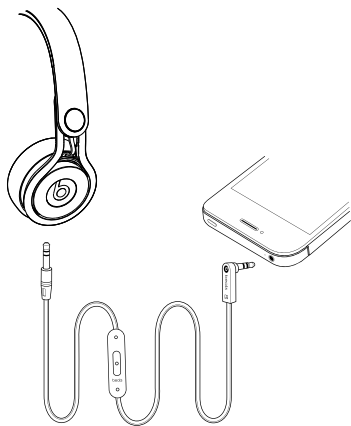

立即注册您的 **Beats**

www.beatsbydre.com/register



Important Safety Information

Listen Responsibly

To avoid hearing damage, make sure that the volume on your music player is turned down before connecting your headphones. After placing headphones in/on your ears, gradually turn up the volume until you reach a comfortable listening level. Noise levels are measured in decibels (dB); exposure to any noise at or above 85 dB can cause gradual hearing loss. Monitor your use; hearing loss is a function of loudness versus time. The louder it is, the less time you can be exposed to it. The softer it is, the more time you can listen to it.

Physiology of the Ear

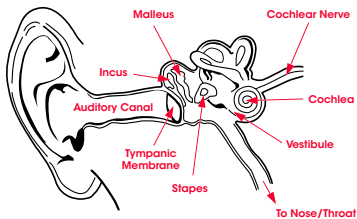

UK English

This decibel (dB) table compares some common sounds and shows how they rank in potential harm to hearing.

SOUND	NOISE LEVEL (dB)	EFFECT
Whisper	30	Very quiet
Quiet Office	50-60	Comfortable hearing levels are under 60 dB
Vacuum Cleaner, Hair Dryer	70	Intrusive; interferes with telephone conversations
Food Blender	85-90	85 dB is the level at which hearing damage (8 hr) begins
Dustbin Lorry, Cement Mixer	100	No more than 15 minutes of unprotected exposure recommended for sounds between 90-100 dB
Power Saw, Drill/Jackhammer	110	Regular exposure to sound over 100 dB of more than 1 minute risks permanent hearing loss
Rock Concert (varies)	110-140	Threshold of pain begins around 125 dB

*Chart information from http://www.nidcd.nih.gov/health/education/teachers/pages/common_sounds.aspx

UK English

".... a typical person can safely listen to an iPod for 4.6 hours per day at 70% volume."

".... knowing the levels one is listening to music at, and for how long, is extremely important."

From <http://www.cbc.ca/health/story/2006/10/19/music-earphones.html>

Get the most out of your equipment and enjoy great audio performance even at safe levels. Our headphones will allow you to hear more details at lower volume levels than ever before.

Use Responsibly

Do not use headphones when it's unsafe to do so – while operating a vehicle, crossing streets, or during any activity or in an environment where your full attention to your surroundings is required.

It is dangerous to drive while wearing headphones, and in many places illegal because it decreases your chances of hearing life-saving sounds outside of your vehicle, such as another car's horn and emergency vehicle sirens. Please avoid wearing your headphones while driving. Use an FM transmitter to listen to your mobile media devices instead.

Learn how to establish a safe listening level and review other important safety guidelines from the Consumer Electronics Association at www.ce.org and the Deafness Research Foundation at www.drf.org.

Using the Remote Mic

Beats Mixr headphone comes equipped with a remote mic cable which gives you more freedom to control your phone or music player.

Functions include:

- Play ▶
- Pause ||
- Skip Forward/
Backward ▶▶ ◀◀
- Scan Forward/
Backward ▶▶▶▶ ◀◀◀◀
- Answer 📞
- End Call 📞
- Voice Command 🗣️
- Volume Control + -

iPod, iPhone & iPad

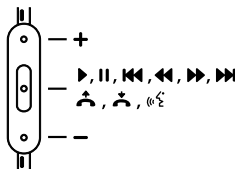

HTC, Blackberry & Android

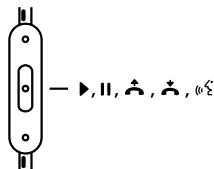

Note: Functionality varies by device.

Play or pause a song or video: Press and release the centre button. Repeat to resume.

Skip track forward or backward to next song or video: Press and release the centre button twice quickly to skip forward. Press and release three times quickly to skip back.

Scan forward or backward through a song or video: In quick motion, press the centre button twice, hold on the second press to scan forward. Release when you want to stop scanning. To scan back, press the centre button three times, holding on the third press.

Answer or end a call: Press and release the centre button once to answer. Repeat to end the call.

Decline an incoming call: Press and hold the centre button for two seconds, then release. There will be two beeps when you let go to indicate successful operation.

Voice Command: Press and hold the centre button until voice activation starts up. Functionality will vary by device.

Control volume: Press the top button to increase volume. Press the bottom button to decrease volume. Functionality will vary by device.

UK English

Connect, Listen and Enjoy

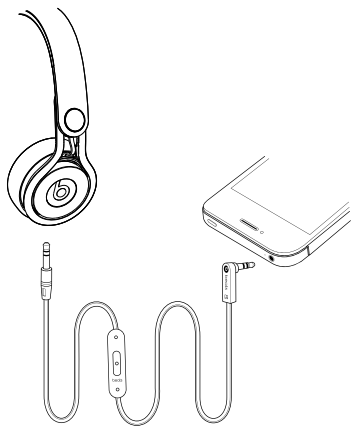

Register Your Beats Today

www.beatsbydre.com/register

www.beatsbydre.com

 facebook.com/beatsbydre

 [twitter: @beatsbydre](https://twitter.com/beatsbydre)

Beats Electronics, LLC

1601 Cloverfield Blvd

Suite 5000N

Santa Monica

CA 90404

beats by dr. dre.

771-00011-02-B